

МИКРОВОЛНОВАЯ ПЕЧЬ

Руководство по эксплуатации

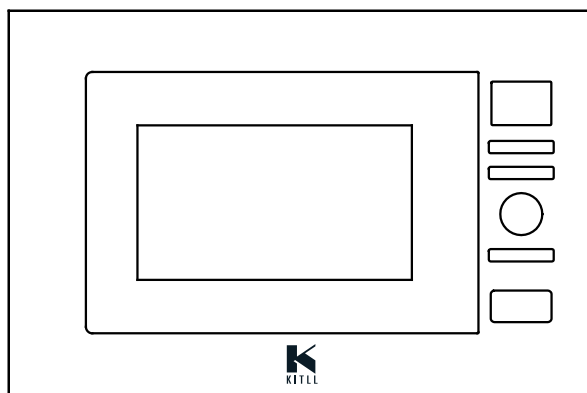

Модель:
КМВ1 2001



Применение по назначению и меры предосторожности.

Внимательно изучите данное руководство и сохраните в качестве справочника или для передачи новому владельцу.

Данная микроволновая печь предназначена исключительно для встраивания. Соблюдайте специальные инструкции по монтажу. Полностью распакуйте и осмотрите микроволновую печь перед подключением. Не подключайте прибор, если он был поврежден во время транспортировки. Подключение печи без штепсельной вилки должен производить только квалифицированный специалист. Повреждения из-за неправильного подключения приводят к снятию гарантийных обязательств.

Данная микроволновая печь предназначена исключительно для домашнего использования. Используйте печь только для разогрева и приготовления пищевых продуктов и напитков. Контролируйте работу печи и используйте ее только в закрытом помещении. Нарушение условий эксплуатации приведет к снятию гарантийных обязательств и отказу в гарантийном обслуживании.

Не пытайтесь включать микроволновую печь с открытой дверцей, не вмешивайтесь в работу предохранительных блокировок и не нарушайте их целостности.

Содержание

Применение по назначению и меры предосторожности	1
Содержание	1
Инструкции по безопасности	2
Руководство по установке	3
Руководство по заземлению	3
Радиопомехи	4
Перед обращением в сервисный центр	4
Рекомендации по приготовлению	4
Рекомендации по посуде	5
Технические характеристики	5
Комплектация	6
Панель управления	6
Инструкции по эксплуатации	7
Установка часов	7
Экспресс приготовление	7
+30 секунд	7
Приготовление микроволнами	7
Гриль	8
Комбинированный режим	8
Разморозка	8
Предустановка	8
Защита от детей.....	9
Автоматические программы	9
Очистка и уход	10
Схема установки	10

Инструкции по безопасности

1. Встраиваемую микроволновую печь можно использовать только после полной установки.
2. Микроволновая печь предназначена исключительно для домашнего использования. Промышленное и любое другое нецелевое использование прибора будет считаться нарушением условий надлежащей эксплуатации изделия.
3. Перед установкой или перемещением прибора закрепите или извлеките стеклянный поднос, чтобы не повредить его.
4. Микроволновая печь предназначена для установки в навесной шкаф или нишу мебельного пенала.
5. **ВНИМАНИЕ!** Не устанавливайте микроволновую печь над кухонной плитой или другим источником прямого тепла. В случае такой установки прибор может быть поврежден.
6. Дверца или внешняя поверхность могут нагреваться во время работы печи, будьте осторожны при прикосновении к устройству.
7. **ВНИМАНИЕ!** Стеклянный поднос, дно и стенки внутренней камеры также могут нагреваться во время использования, будьте осторожны при извлечении продуктов и очистке прибора.
8. Микроволновая печь не предназначена для работы с внешним таймером или отдельной системой дистанционного управления.
9. **ВНИМАНИЕ!** Убедитесь, что посуда, которую вы используете, подходит для приготовления в микроволновой печи. Использование неподходящей посуды может привести к повреждению или поломке прибора.
10. Микроволновая печь предназначена только для размораживания, приготовления с помощью микроволнового излучения или с помощью гриля, варки продуктов на пару.
11. Соблюдайте осторожность при нагревании напитков и жидких продуктов, не допускайте интенсивного кипения и расплескивания жидкости.
12. Пищевые продукты и напитки нельзя нагревать в плотно закрытых контейнерах – высокое давление внутри емкостей может привести к их взрыву, загрязнению и повреждению микроволновой печи.
13. Осторожно! При открытии нагретых контейнеров или при разворачивании фольги (после приготовления в режиме гриля) наружу выйдет горячий пар, который может стать причиной ожога.
14. Не жарьте пищу в микроволновой печи с использованием масла или жира. Горячее масло может повредить детали внутренней камеры или, попав на кожу, стать причиной ожогов.
15. Не нагревайте в микроволновой печи сырые и сваренные вкрутую яйца – они могут взорваться даже после завершения микроволнового нагрева.
16. При приготовлении продуктов с толстой кожей (картофеля, цельных кабачков, яблок и т.п.) обязательно заранее проткните кожу.
17. Детское питание в бутылочках или банках следует перемешать или встряхнуть после нагрева. Перед кормлением во избежание ожогов обязательно проверьте температуру питания!
18. Посуда и контейнеры могут нагреваться из-за тепла, передаваемого продуктами. Чтобы безопасно извлечь емкости, используйте специальные прихватки.
19. Дети, лица с ограниченными физическими, сенсорными или умственными способностями, а также лица с недостатком опыта и знаний могут пользоваться микроволновой печью, если

находятся под наблюдением или инструктированы относительно безопасного использования прибора.

20. Не разрешайте детям играть с прибором. Дети также не должны производить чистку и техническое обслуживание устройства.
21. **ВНИМАНИЕ!** Микроволновую печь нельзя эксплуатировать, если повреждены дверца или дверные уплотнители.
22. **ВНИМАНИЕ!** Любой ремонт или техническое обслуживание устройства опасны для лиц без соответствующей квалификации и навыков! Для проведения ремонта, а также замены подсветки и шнура питания обращайтесь в авторизованный сервисный центр.
23. При появлении дыма незамедлительно отключите прибор от сети и держите дверцу закрытой, чтобы погасить пламя.

Руководство по установке

1. **ПРЕДУПРЕЖДЕНИЕ!** Перед установкой и использованием обязательно проверьте микроволновую печь на наличие таких повреждений, как смещенная или погнутая дверца, поврежденные уплотнения дверцы и уплотнительная поверхность, сломанные или ослабленные петли дверцы, царапины и вмятины внутри камеры или на дверце. Не включайте печь при наличии каких-либо повреждений или дефектов и обратитесь в авторизованный сервисный центр.
2. Разместите микроволновую печь на плоской устойчивой поверхности, способной выдержать вес устройства и готовящихся в нем продуктов.
3. Не размещайте микроволновую печь в местах с высокой температурой и/или влажностью, а также рядом с горючими веществами и материалами.
4. Не используйте печь, если стеклянный поднос, роликовая опора и вал размещены неверно и не устойчивы.
5. Перед включением убедитесь, что шнур питания не поврежден, не проходит под микроволновой печью, по горячей или острой поверхности.
6. Подключите микроволновую печь к розетке, от которой вы при необходимости сможете быстро отключить устройство.
7. Перед включением микроволновой печи убедитесь, что с внутренней стороны дверцы удалены все упаковочные материалы.
8. Не используйте микроволновую печь на открытом воздухе.

Руководство по заземлению

Микроволновая печь оснащена шнуром с заземляющим проводом и заземляющей вилкой. Печь необходимо подключить к розетке, которая должна быть правильно установлена и заземлена. В случае короткого замыкания заземление снижает риск поражения электрическим током. При подключении рекомендуется предусмотреть отдельный контур, обслуживающий только микроволновую печь. Использование высокого напряжения опасно и может привести к поломке микроволновой печи, пожару или другому несчастному случаю.

ВНИМАНИЕ! Неправильное использование заземляющей вилки может привести к поражению электрическим током.

1. Если у вас возникли какие-либо вопросы относительно подключения к электросети или заземления, проконсультируйтесь с квалифицированным электриком или обратитесь в авторизованный сервисный центр.
2. Ни производитель, ни продавец не несут ответственности за повреждение печи или травмы, возникшие в результате несоблюдения правил подключения к электросети.

Провода в кабельной магистрали окрашены в соответствии со следующим кодом:

Зеленый или желтый = ЗЕМЛЯ

Синий = НУЛЕВАЯ ФАЗА

Коричневый = ФАЗА

Радио- и телепомехи

Использование микроволновой печи может вызвать помехи при приеме радио- и телесигналов. Помехи можно уменьшить или устранить, приняв следующие меры:

1. Очистить дверцу и уплотнительную поверхность микроволновой печи.
2. Переориентировать приемную радио- или телеантенну.
3. Переместить микроволновую печь относительно приемника.
4. Включить микроволновую печь в другую розетку, чтобы печь и приемник были подключены к разным цепям.

Перед обращением в сервисный центр

При появлении проблем в работе микроволновой печи и прежде, чем обратиться в сервисный центр:

- Убедитесь, что микроволновая печь надежно подключена к розетке. В противном случае выньте вилку из розетки, подождите 10 секунд и снова вставьте вилку в розетку.
- Проверьте предохранитель цепи или главный автоматический выключатель. Если они работают правильно, проверьте исправность розетки с помощью другого прибора.
- Убедитесь, что панель управления запрограммирована правильно и таймер установлен.
- Убедитесь, что дверца надежно закрыта, включив систему блокировки дверцы.

ЕСЛИ НИ ОДИН ИЗ ВЫШЕПЕРЕЧИСЛЕННЫХ СПОСОБОВ НЕ ИСПРАВЛЯЕТ СИТУАЦИЮ, ОБРАТИТЕСЬ В АВТОРИЗОВАННЫЙ СЕРВИСНЫЙ ЦЕНТР. НЕ ПЫТАЙТЕСЬ САМОСТОЯТЕЛЬНО ОТРЕГУЛИРОВАТЬ ИЛИ ОТРЕМОНТИРОВАТЬ МИКРОВОЛНОВУЮ ПЕЧЬ.

Рекомендации по приготовлению

1. Аккуратно разложите продукты в посуде для приготовления. Объемные и крупно нарезанные продукты старайтесь класть ближе к краю посуды.
2. Для приготовления выберите наименьшее рекомендованное время и при необходимости увеличивайте его. Помните, что пережаренная пища может задымиться или загореться.
3. Накрывайте пищу и напитки специальной крышкой – это предотвратит разбрызгивание влаги и

поможет еде приготовиться равномерно.

4. Чтобы ускорить приготовление, в процессе один раз переверните или перемешайте продукты.

Рекомендации по посуде

1. Запрещено использовать для приготовления в микроволновой печи металлическую посуду и аксессуары, посуду с металлическим декором или росписью. Исключение может составлять только посуда, специально маркированная производителем как пригодная для использования в микроволновой печи.
2. Не рекомендуется использовать для приготовления в микроволновой печи посуду и контейнеры из переработанной бумаги, так как они могут содержать мелкие металлические фрагменты, способные вызвать серьезные нарушения в работе прибора и привести к его порче.
3. Пища в продолговатых или квадратных контейнерах может приготавливаться неравномерно, рекомендуется использовать круглую или овальную посуду.

Внимание! Ниже приведены общие рекомендации по использованию посуды в микроволновой печи. Прежде, чем переходить к приготовлению, обязательно убедитесь, что посуда имеет соответствующую маркировку!

Посуда	Микроволны	Гриль	Комби
Термостойкое стекло	Да	Да	Да
Не жаростойкое стекло	Нет	Нет	Нет
Термостойкая керамика	Да	Да	Да
Пластиковая посуда для СВЧ	Да	Нет	Нет
Бумага для выпечки	Да	Нет	Нет
Металлическая форма	Нет	Да	Нет
Металлическая решетка	Нет	Да	Нет
Алюминиевая фольга или контейнер	Нет	Да	Нет

Технические характеристики

Потребляемая мощность	220-240В/50 Гц, 1200 Вт (Микроволны)
	900 Вт (Гриль)
Номинальная мощность микроволн	700 Вт
Рабочая частота	2450 Мгц
Внешние размеры прибора	382 мм (В) × 595 мм (Ш) × 329 мм (Г)
Внешние размеры корпуса	198 мм (В) × 315 мм (Ш) × 297 мм (Г)
Внутренний объем камеры	20 литров
Вес нетто	13,6 кг

Комплектация

1. Система фиксации и блокировки дверцы
2. Защитное стекло
3. Роликовое кольцо
4. Приводной вал
5. Кнопка открывания дверцы
6. Панель управления
7. Волновод
8. Стеклоподнос
9. Гриль
10. Металлическая решетка

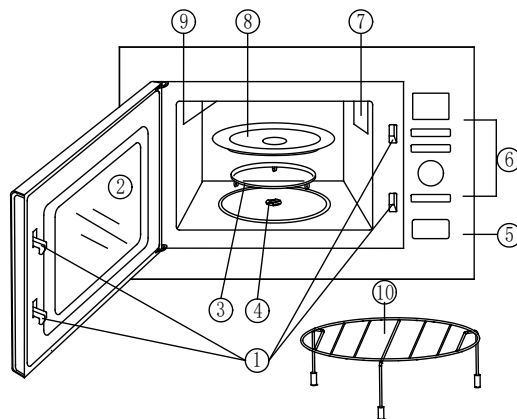

Панель управления

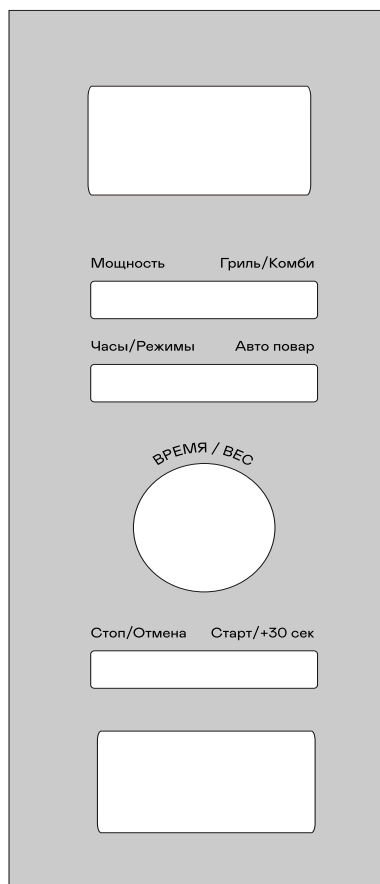

- **ДИСПЛЕЙ**

Время приготовления; мощность; индикаторы; текущее время.

- **УРОВЕНЬ МОЩНОСТИ**

Установка мощности микроволн.

- **ГРИЛЬ/КОМБИ**

Установка программы приготовления на гриле / комбинированной программы.

- **ЧАСЫ/РЕЖИМЫ**

Установка часов / предустановка режимов.

- **АВТОПОВАР**

Режим автоматического приготовления.

- **ВРЕМЯ/ВЕС**

Выбор времени, веса или количества порций продукта.

- **СТОП/ОТМЕНА**

1 нажатие – приостановить приготовление;

2 нажатия – отменить приготовление.

Установка блокировки от детей.

- **СТАРТ/+30 сек**

Запуск программы приготовления или разморозки.

Установка программы экспресс-приготовления.

Инструкции по эксплуатации

- При первом подключении микроволновой печи раздастся звуковой сигнал, на дисплее отобразятся цифры «1:01».
- Введите все необходимые настройки и нажмите кнопку «СТАРТ/+30 сек», чтобы запустить выбранную программу или режим экспресс-приготовления.
- Чтобы приостановить приготовление нажмите кнопку «СТОП/ОТМЕНА». Затем нажмите кнопку «СТАРТ/+30 сек», чтобы возобновить выбранную программу. Чтобы полностью отменить программу, нажмите кнопку «СТОП/ОТМЕНА» дважды.
- По окончании приготовления на экране отобразится «END» и прозвучит звуковой сигнал. Чтобы перевести печь в режим ожидания, нажмите кнопку «СТОП/ОТМЕНА» или откройте дверцу.

УСТАНОВКА ЧАСОВ

Текущее время вы можете установить в 12 или 24-часовом формате.

1. Чтобы выбрать 12 часовой формат, в режиме ожидания нажмите кнопку «ЧАСЫ/РЕЖИМЫ» один раз. Для выбора 24-часового формата нажмите кнопку дважды.
2. Поверните регулятор «ВРЕМЯ/ВЕС», чтобы установить часы.
3. Нажмите кнопку «ЧАСЫ/РЕЖИМЫ», чтобы подтвердить установку часов.
4. Поверните регулятор «ВРЕМЯ/ВЕС», чтобы установить минуты.
5. Нажмите кнопку «ЧАСЫ/РЕЖИМЫ», чтобы подтвердить установку минут.

ПРИМЕЧАНИЕ: Во время приготовления вы можете проверить текущее время на часах, нажав кнопку «ЧАСЫ/РЕЖИМЫ».

+30 СЕК

Вы можете добавить время к текущему циклу приготовления, нажимая кнопку «СТАРТ/+30 сек». Каждое нажатие будет прибавлять 30 секунд, максимальное время приготовления составит 95 минут.

ПРИМЕЧАНИЕ. Эту функцию можно использовать только при приготовлении микроволнами, на гриле или при использовании комбинированной программы приготовления.

ПРИГОТОВЛЕНИЕ МИКРОВОЛНАМИ

1. В режиме ожидания несколько раз нажмите кнопку «УРОВЕНЬ МОЩНОСТИ», чтобы выбрать подходящую мощность микроволн.
2. Поверните регулятор «ВРЕМЯ/ВЕС» по часовой стрелке, чтобы ввести время приготовления. Максимальное время – 95 минут.
3. Нажмите кнопку «СТАРТ/+30 сек» для запуска приготовления.

«УРОВЕНЬ МОЩНОСТИ»	ДИСПЛЕЙ
1 нажатие	100% (100)
2 нажатия	80% (80)

3 нажатия	60% (60)
4 нажатия	40% (40)
5 нажатий	20% (20)
6 нажатий	0% (00)

Гриль

1. В режиме ожидания нажмите кнопку «ГРИЛЬ/КОМБИ» один раз.
2. Поверните регулятор «ВРЕМЯ/ВЕС» по часовой стрелке, чтобы ввести время приготовления. Максимальное время – 95 минут.
3. Нажмите кнопку «СТАРТ/+30 сек» для запуска приготовления.

КОМБИНИРОВАННЫЙ РЕЖИМ

1. В режиме ожидания дважды или трижды нажмите кнопку «ГРИЛЬ/КОМБИ», чтобы выбрать «СОМВ1» или «СОМВ2».
2. Поверните регулятор «ВРЕМЯ/ВЕС» по часовой стрелке, чтобы ввести время приготовления. Максимальное время – 95 минут.
3. Нажмите кнопку «СТАРТ/+30 сек» для запуска приготовления.

РАЗМОРОЗКА

1. В режиме ожидания поверните регулятор «ВРЕМЯ/ВЕС» против часовой стрелки один раз, на дисплее отобразится «100 g».
2. Поверните регулятор «ВРЕМЯ/ВЕС», чтобы ввести вес продукта от 100 г до 1800 г.
3. Время размораживания и уровень мощности будут установлены автоматически после выбора веса продукта.
4. Нажмите кнопку «СТАРТ/+ 30 сек» для запуска программы разморозки.

ПРИМЕЧАНИЕ. Во время разморозки процесс будет автоматически приостановлен; микроволновая печь подаст звуковой сигнал, чтобы напомнить вам перевернуть продукты. Переверните продукты и нажмите кнопку «СТАРТ/+30 сек», чтобы возобновить размораживание.

РЕЖИМЫ

Функция режимов позволяет отсрочить старт приготовления. Настройте время запуска программы, и в выбранный срок микроволновая печь начнет готовить автоматически.

1. Установите программу приготовления (кроме программы разморозки по весу и экспресс-приготовления).
2. Нажмите кнопку «ЧАСЫ/РЕЖИМЫ».
3. Поверните регулятор «ВРЕМЯ/ВЕС», чтобы ввести часы.
4. Снова нажмите кнопку «ЧАСЫ/РЕЖИМЫ».
5. Поверните регулятор «ВРЕМЯ/ВЕС», чтобы ввести минуты.
6. Нажмите кнопку «ЧАСЫ/РЕЖИМЫ», чтобы подтвердить сделанные настройки.

ПРИМЕЧАНИЕ. Вы можете проверить выбранное время старта программы, нажав кнопку

«ЧАСЫ/РЕЖИМЫ». Чтобы отменить отсрочку старта, нажмите кнопку «СТОП/ОТМЕНА», когда на дисплее отображается время.

ЗАЩИТА ОТ ДЕТЕЙ

Используйте защиту, чтобы дети не могли использовать микроволновую печь без вашего ведома и контроля.

В режиме ожидания нажмите и удерживайте кнопку «СТОП/ОТМЕНА» в течение 3 секунд. Прозвучит звуковой сигнал, на дисплее появится индикация блокировки. Чтобы отменить блокировку, удерживайте кнопку «СТОП/ОТМЕНА» в течение 3 секунд.

АВТОПОВАР

В режиме «Автоповар» микроволновая печь сама настраивает оптимальные параметры для приготовления продуктов и блюд. Выберите продукт, который хотите приготовить, и укажите его вес; время приготовления и мощность микроволн будут установлены автоматически.

1. В режиме ожидания несколько раз нажмите кнопку «АВТОПОВАР», чтобы выбрать код продукта.
2. Поверните регулятор «ВРЕМЯ/ВЕС», чтобы ввести вес продукта или количество порций.
3. Нажмите кнопку «СТАРТ/+30 сек» для запуска приготовления.

Меню автоматического приготовления:

Код	Продукт	Примечания
01	Жидкость (200 мл/порция, 1–3 порций)	
02	Рис (150–600 г)	
03	Спагетти (100–300 г)	
04	Картофель (230 г/порция, 1–3 порции)	
05	Автоматический разогрев (200–800 г)	
06	Рыба (200–600 г)	
07	Курица (800–1400 г)	Во время приготовления процесс будет автоматически приостановлен; микроволновая печь подаст звуковой сигнал, чтобы напомнить вам перевернуть продукты. Переверните продукты и нажмите кнопку «СТАРТ/+30 сек», чтобы возобновить приготовление.
08	Стейк (200–600 г)	

Результат приготовления в режиме «АВТОПОВАР» может зависеть от колебаний напряжения в сети, формы и размера нарезки продуктов, ваших предпочтений и даже от того, как продукты размещены в посуде для приготовления. Если результат приготовления кажется вам неудовлетворительным, при необходимости скорректируйте время приготовления до необходимого по вашему вкусу.

Очистка и уход

1. На время чистки отключите шнур питания от розетки, дождитесь полного остывания прибора.
2. Если во время приготовления на стенки, дверцу, дверные уплотнители или смотровое окно микроволновой печи попали брызги сока или пролилась жидкость, удалите их влажной тканью. При сильном загрязнении используйте мягкие моющие средства. Не используйте спреи и другие агрессивные или абразивные чистящие средства – после их применения дверца или камера микроволновой печи могут потускнеть.
3. Внешнюю поверхность микроволновой печи протирайте мягкой влажной тканью. Не допускайте попадания воды в вентиляционные отверстия.
4. Категорически запрещено использовать для очистки микроволновой печи пароочиститель.
5. Протрите панель управления мягкой влажной тканью. При чистке панели управления оставляйте дверцу открытой, чтобы предотвратить случайное включение микроволновой печи.
6. Роликовое кольцо и дно печи следует регулярно чистить, чтобы избежать чрезмерного шума при работе микроволновой печи. Протирайте дно печи мягким моющим средством. Роликовое кольцо можно мыть вручную слабым мыльным раствором или в посудомоечной машине. При снятии роликового кольца не забудьте установить его на место.
7. Чтобы устранить неприятный запах, в подходящую для микроволновой печи посуду налейте 300 мл воды и добавьте сок половины лимона. Готовьте при максимальной мощности микроволн 5 минут. Тщательно протрите внутреннюю камеру и вытрите насухо мягкой тканью.
8. Если лампочка перегорела, обратитесь для ее замены в сервисный центр.
9. Микроволновую печь следует регулярно очищать от любых остатков пищи. Загрязнения могут привести к повреждению поверхности внутренней камеры, что, в свою очередь, может сократить срок службы прибора или привести к опасной ситуации.
10. При первом использовании микроволновой печи с функцией гриля возможно появление легкого дыма и запаха. Это не свидетельствует о неисправности прибора, запах исходит от защитного покрытия и исчезнет после нескольких использований.



Пожалуйста, не выбрасывайте это устройство вместе с бытовым мусором; его следует сдать в специальный центр утилизации!

Схема установки

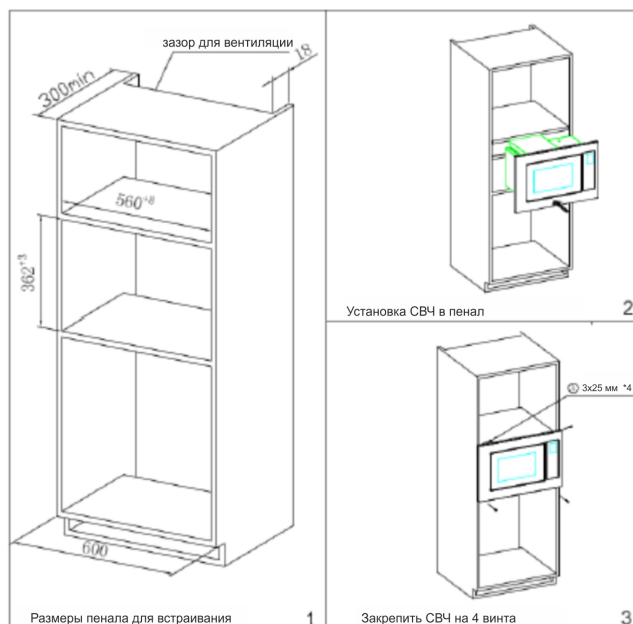

Гарантия - 2 года! Подробная информация
указана в гарантийном талоне внутри упаковки.
Срок эксплуатации - 10 лет.

Производитель: “Guangdong Galanz Microwave Electrical Appliances Manufacturing Co., Ltd”.
No.3, Xingpu Avenue, Huangpu Town, Zhongshan City, Guangdong Province, China.

Сделано в Китае.

Импортер: ООО “Техномир” (“Technomir LLC”), 188640, Россия, г. Всеволожск, пр-кт
Всеволожский, д. 72.

Данная техника имеет сертификат соответствия таможенного союза ЕАС.

Дата изготовления указана на устройстве в следующем формате:
AAA.VVVVVVVVVV.YYMM.XXXXX, где **AAA.VVVVVVVVVV** - внутренний код товара, **YY** - год
производства, **MM** - месяц производства, **XXXXX** - номер модели в партии.

www.kitll.ru

